

Höstens slöjdtips!

Nålhus

Idé av Bo Giliusson

Synålar var värdefulla redskap för kvinnorna förr. Det var något de måste köpa för pengar i en tid som annars var präglad av självhushåll. Nålarna användes nästan dagligen för lappning, lagning och konstfulla broderier. Nålhus har använts av kvinnor i många olika kulturer. Att tälja ett eget nålhus är inte svårt och vackrare kan väl inte nålarna bo?

Ta en gren som är så rak som möjligt, ca 10 cm lång och 2 cm i diameter. Björk passar bra.

Tälj grenen fri från bark.

Borra ett litet hål i centrum på grenen, med 6mm diameter och 8 cm djupt. Det går bra med en vanlig drillborr.

Låt sedan nålhuset torka långsamt för att inte spricka.

Knoppen görs av torkat trä, gärna lind, 4 cm lång.

Markera med blyerts det som ska bli pluggen och tälj ut den.

Det är viktigt att inte göra pluggen helt färdig förrän nålhuset är torrt, så att passformen inte blir fel.

Tälj sedan det som ska bli knoppen, en kula, en ring, ett hjärta eller kanske din bokstav. Här är det fritt för eget skapande.

Justera pluggen försiktigt så du får god passform, lite trögt ska det vara.

Måla ditt nålhus.



Foto Lisa Kallos



Tips!

Höstens slöjdtips finns med i boken "Mönster och inspiration" som getts ut av Hemslojden Skåne AB. Boken består av ett tjugotal slöjdbeskrivningar att göra själv. Beskrivningarna kan följas steg för steg, men tanken är att de i första hand ska tjäna som inspiration till eget slöjdande. Till boken följer också ett stort mönsterblad med mönster i ordinarie storlek.

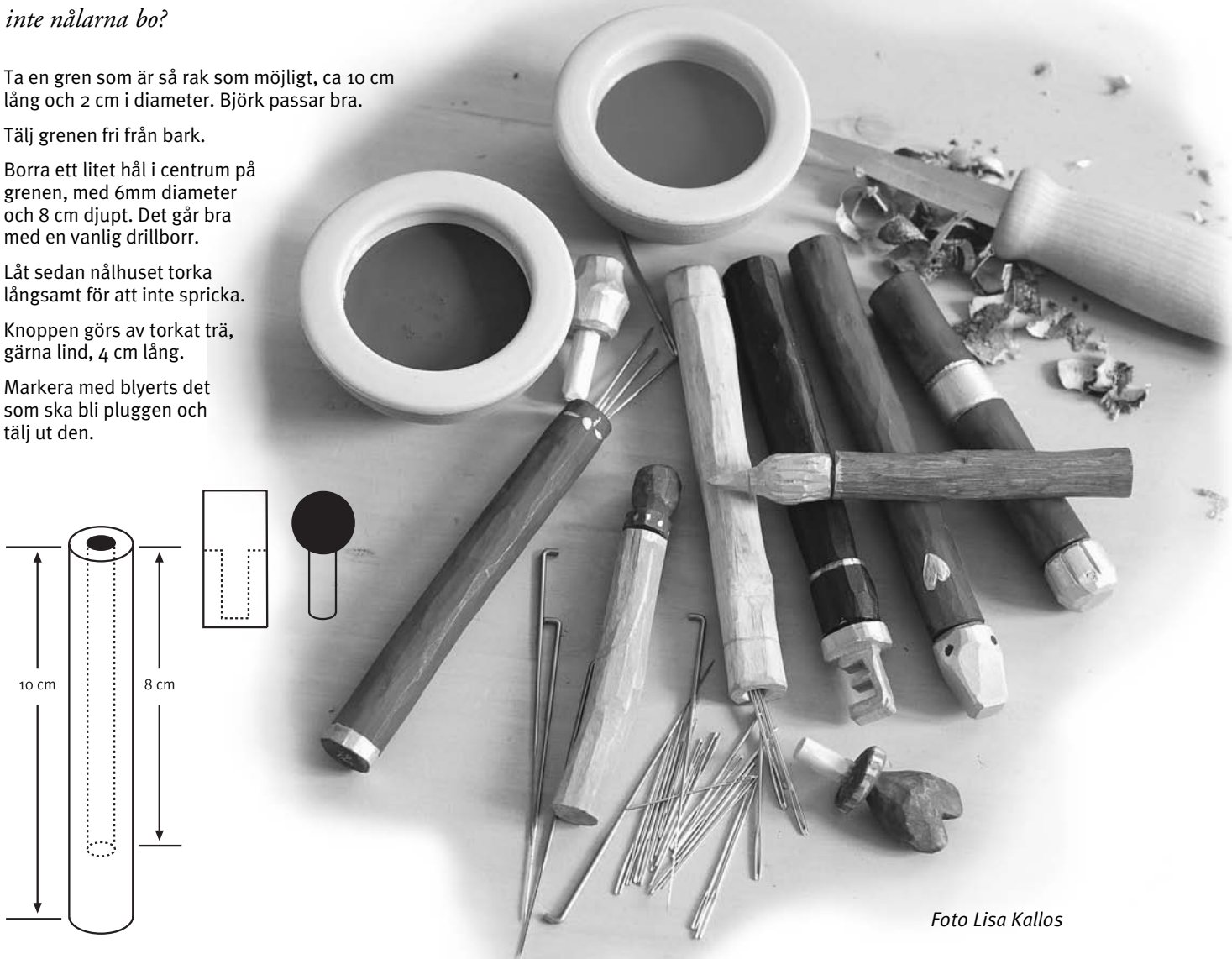
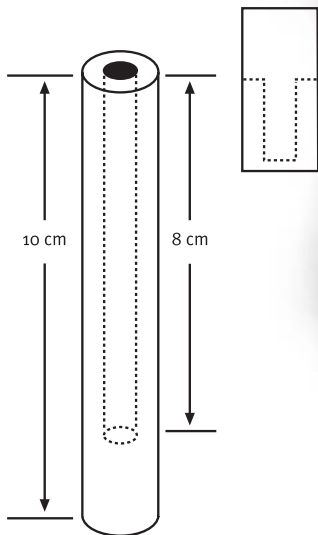
Priset är 225 kr + frakt och exp.avgift. Boken kan beställas genom hemslojdens butik i Landskrona: hemslojdensbutik.skane@swipnet.se, 0418-591 20